



# Der Tourismo.

Technische Information.

**Mercedes-Benz**

The standard for buses.



# Baumuster

Tourismo (15 RHD, C 410.540-13)

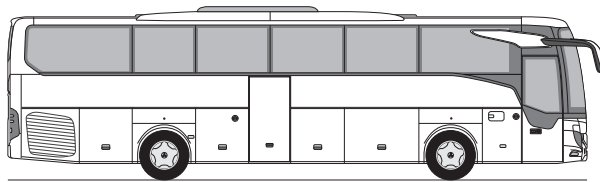

Tourismo M/2 (16 RHD-2, C 410.550-13)

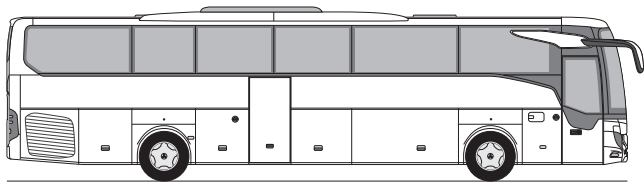

Tourismo M/3 (16 RHD, C 410.560-13)

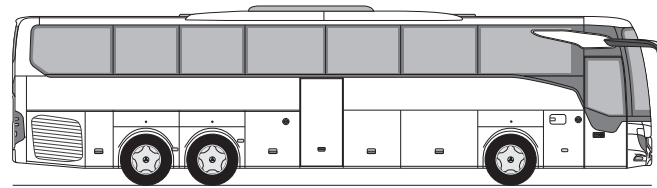

Tourismo L (17 RHD, C 410.570-13)

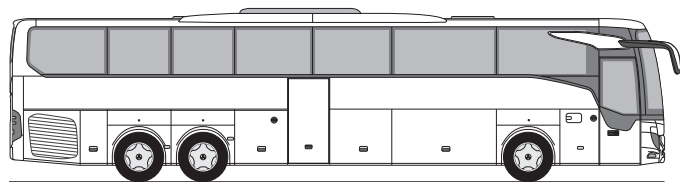

# Maße/Gewichte

	Tourismo	Tourismo M/2	Tourismo M/3	Tourismo L
Fahrzeuglänge	12.295 mm	13.115 mm	13.115 mm	13.935 mm
Fahrzeugbreite	2.550 mm	2.550 mm	2.550 mm	2.550 mm
Fahrzeughöhe (inkl. Klimaanlage)	ca. 3.680 mm	ca. 3.680 mm	ca. 3.680 mm	ca. 3.680 mm
Radstand Vorderachse-Antriebsachse	6.090 mm	6.910 mm	6.090 mm	6.910 mm
Radstand Antriebsachse-Nachlaufachse	–	–	1.350 mm	1.350 mm
Überhang vorne/hinten	2.890/3.315 mm	2.890/3.315 mm	2.890/2.785 mm	2.890/2.785 mm
Böschungswinkel vorne/hinten	7°/6,9°	7°/6,9°	7°/8,4°	7°/8,4°
Reifengröße	295/80 R 22,5	295/80 R 22,5	295/80 R 22,5	295/80 R 22,5
Sitzplätze (Serie, ohne Sonderausstattung)	1/51	1/55	1/55	1/59
Einstiegshöhe Tür 1/ Tür 2	ca. 355/365 mm	ca. 355/365 mm	ca. 355/365 mm	ca. 355/365 mm
Lichte Türbreite Tür 1/ Tür 2	770/590-650 mm**	770/590-650 mm**	770/590-650 mm**	770/590-650 mm**
Stehhöhe Mittelgang	ca. 2.014 mm	ca. 2.014 mm	ca. 2.014 mm	ca. 2.014 mm
Fußbodenhöhe Fahrerplatz (über Fahrbahn)	ca. 910 mm	ca. 910 mm	ca. 910 mm	ca. 910 mm
Fußbodenhöhe Mittelgang (über Fahrbahn)	ca. 1.370 mm	ca. 1.370 mm	ca. 1.370 mm	ca. 1.370 mm
Podesthöhe (über Fußboden Mittelgang)	150 mm	150 mm	150 mm	150 mm
Brüstungshöhe (über Podesten)	750 mm	750 mm	750 mm	750 mm
Gepäckablage	ca. 1,5 m <sup>3</sup>	ca. 1,6 m <sup>3</sup>	ca. 1,6 m <sup>3</sup>	ca. 1,7 m <sup>3</sup>
Kofferraum/Fassungsvermögen	ca. 9,9 m <sup>3</sup>	ca. 12,1 m <sup>3</sup>	ca. 9,9 m <sup>3</sup>	ca. 12,1 m <sup>3</sup>
- mit Toilette	ca. -1,2 m <sup>3</sup>	ca. -1,2 m <sup>3</sup>	ca. -1,2 m <sup>3</sup>	ca. -1,2 m <sup>3</sup>
- mit Fahrerschlafkabine	ca. -1,6 m <sup>3</sup>	ca. -1,6 m <sup>3</sup>	ca. -1,6 m <sup>3</sup>	ca. -1,6 m <sup>3</sup>
Fassungsvolumen Kraftstoffbehälter	ca. 480 l	ca. 480 l	ca. 480 l	ca. 480 l
Fassungsvolumen Additivbehälter AdBlue®	ca. 40 l	ca. 40 l	ca. 40 l	ca. 40 l
Gesamtgewicht, zulässig*	19.500 kg	19.500 kg	24.000 kg	24.000 kg
Achslasten, zulässig*				
- Vorderachse	7.500 kg	7.500 kg	7.500 kg	7.500 kg
- Antriebsachse	11.500 kg	11.500 kg	11.500 kg	11.500 kg
- Nachlaufachse	–	–	5.750 kg	5.750 kg

\* abhängig vom Zulassungsland, Beispiel Deutschland

\*\* je nach Sitzteilung

# Wendekreis

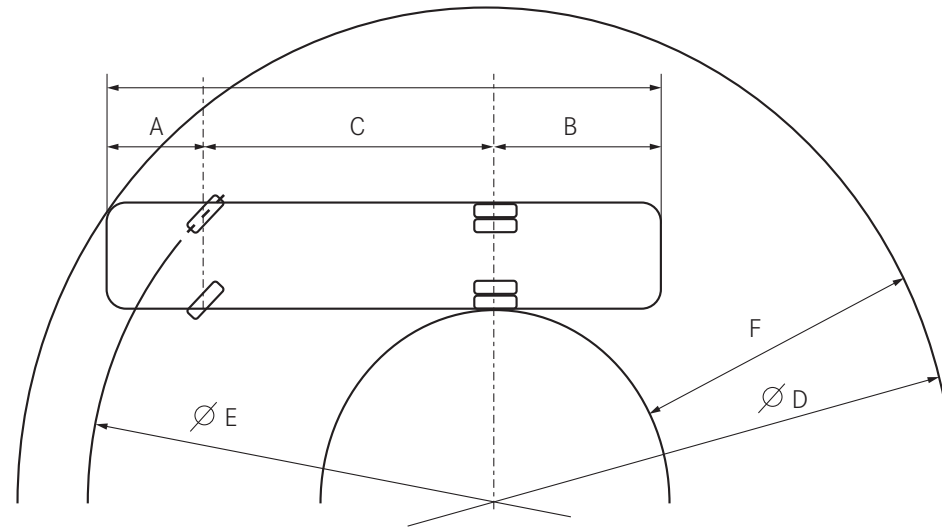

	<b>Tourismo</b>	<b>Tourismo M/2</b>
A: Überhang vorne	2.890 mm	2.890 mm
B: Überhang hinten	3.315 mm	3.315 mm
C: Radstand	6.090 mm	6.910 mm
D: Wendekreis minimal	ca. 21.276 mm	ca. 23.370 mm
E: Spurkreis minimal	ca. 16.933 mm	ca. 19.026 mm
F: Ringbreite Wendekreis minimal	ca. 7.070 mm	ca. 7.462 mm
D: Wendekreis BOKraft	25.000 mm	25.000 mm
F: Ringbreite BOKraft	ca. 6.041 mm	ca. 6.930 mm
F: Ringbreite maximal zulässig nach BOKraft	7.200 mm	7.200 mm
Radeinschlag Vorderachse maximal, kurveninnen/-außen	58°/46°	58°/46°

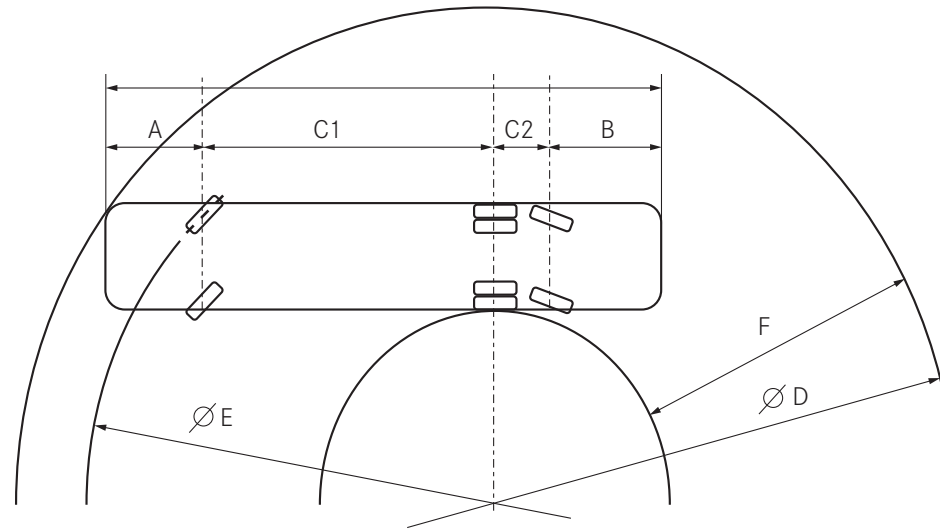

	<b>Tourismo M/3</b>	<b>Tourismo L</b>
A: Überhang vorne	2.890 mm	2.890 mm
B: Überhang hinten	2.785 mm	2.785 mm
C1: Radstand Vorderachse-Antriebsachse	6.090 mm	6.910 mm
C2: Radstand Antriebsachse-Nachlaufachse	1.350 mm	1.350 mm
D: Wendekreis minimal	ca. 21.030 mm	ca. 22.948 mm
E: Spurkreis minimal	ca. 16.678 mm	ca. 18.603 mm
F: Ringbreite Wendekreis minimal	ca. 7.024 mm	ca. 7.384 mm
D: Wendekreis BOKraft	25.000 mm	25.000 mm
F: Ringbreite BOKraft	ca. 5.868 mm	ca. 6.659 mm
F: Ringbreite maximal zulässig nach BOKraft	7.200 mm	7.200 mm
Radeinschlag Vorderachse maximal, kurveninnen/-außen	58°/46°	58°/46°

# Antriebsstrang/Technik

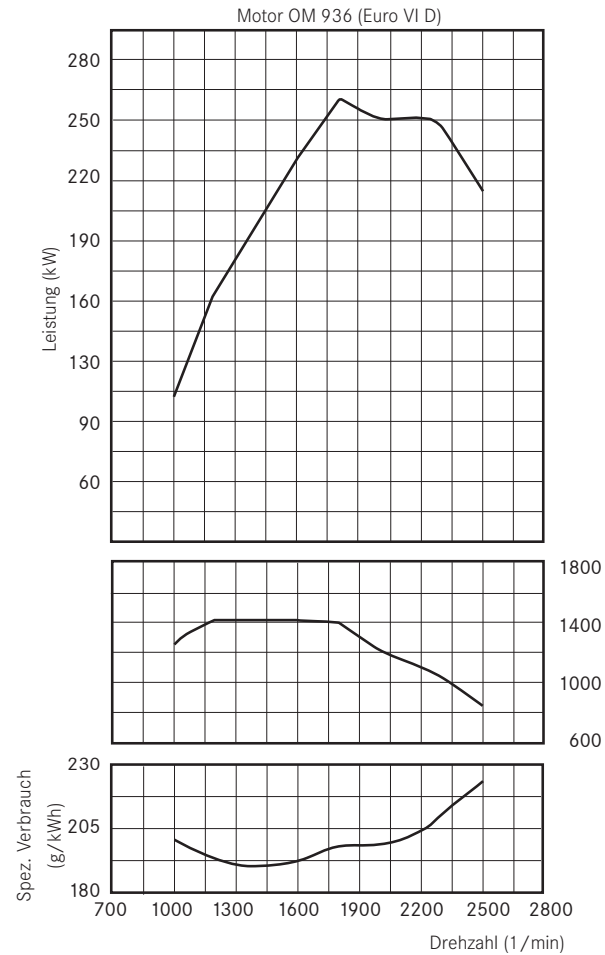
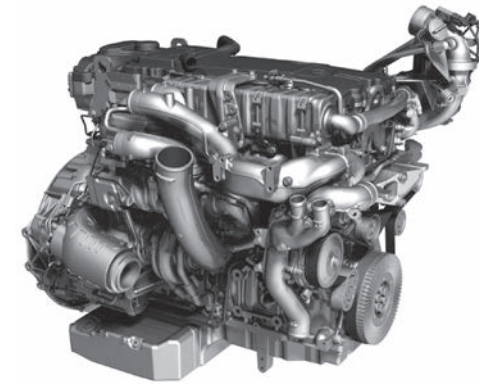
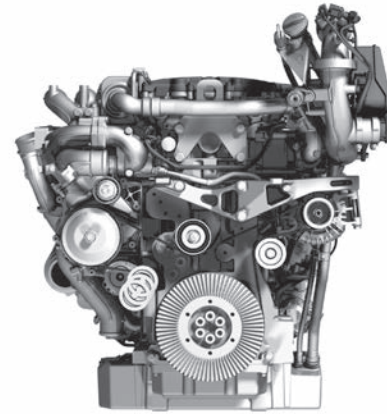

$P_{max}$  260 kW bei 2.200/min (80/1269/EWG)  
 $Md_{max}$  1.400 Nm bei 1.200-1.600/min

Stationäre Volllastkurven

Drehmoment (Nm)

	Tourismo, Tourismo M/2
Motor (Euro VI D)	OM 936
Hubraum	7.700 cm <sup>3</sup>
Leistung	260 kW
Zylinder/-anordnung	6/Reihe
Max. Drehmoment	1.400 Nm bei 1.200-1.600/min
Getriebe	Mercedes-Benz GO 190
Lenkung	ZF 8098 Servocom
<b>Achsen</b>	
- Vorderachse	ZF, Einzelaufhängung
- Antriebsachse	Mercedes-Benz RO 440
<b>Bremsen</b>	
	Elektropneumatisches-Brems-System (EBS) mit Scheibenbremsen
	Sekundär Wasser-Retarder (SWR)
	Anti-Blockier-System (ABS)
	Antriebs-Schlupf-Regelung (ASR)
	Bremsassistent (BAS)
	Dauer-Brems-Limiter (DBL)

Motor OM 470 (Euro VI D)

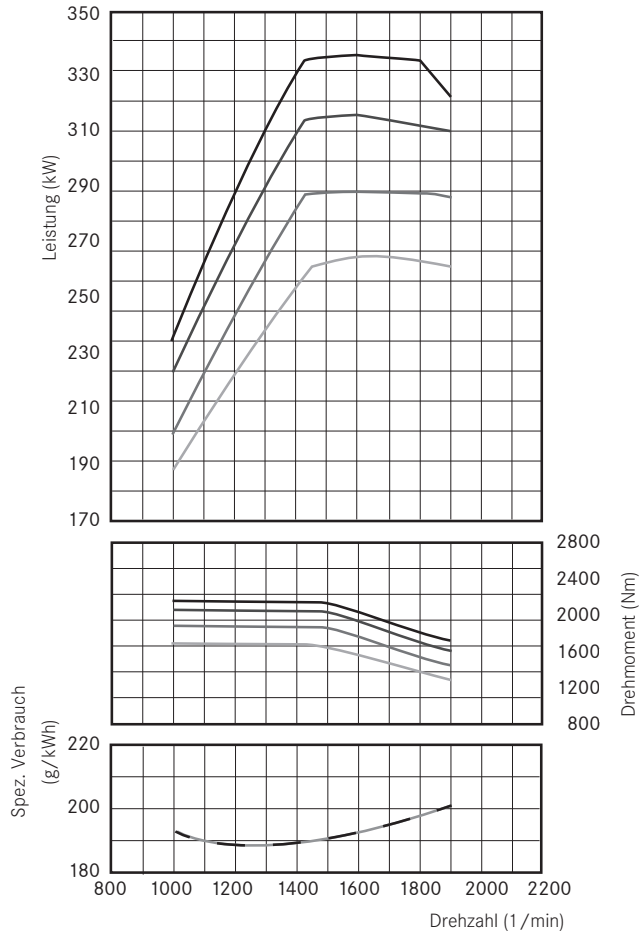

- P<sub>max</sub> 335 kW bei 1.600/min (80/1269/EWG) Md<sub>max</sub> 2.200 Nm bei 1.100/min
- P<sub>max</sub> 315 kW bei 1.600/min (80/1269/EWG) Md<sub>max</sub> 2.100 Nm bei 1.100/min
- P<sub>max</sub> 290 kW bei 1.600/min (80/1269/EWG) Md<sub>max</sub> 1.900 Nm bei 1.100/min
- P<sub>max</sub> 265 kW bei 1.600/min (80/1269/EWG) Md<sub>max</sub> 1.700 Nm bei 1.100/min

Stationäre Volllastkurven

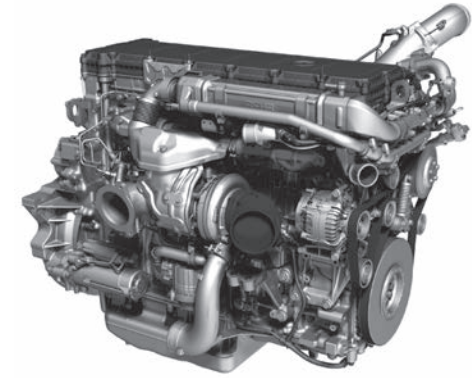
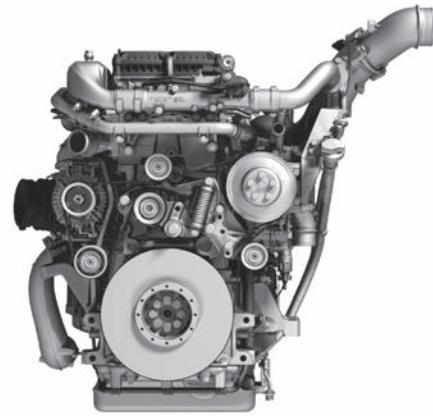

	Tourismo, Tourismo M/2	Tourismo M/3, Tourismo L
Motor (Euro VI D)	OM 470	OM 470
Hubraum	10,677 cm <sup>3</sup>	10.677 cm <sup>3</sup>
Leistung (Serie)	265 kW	290 kW
Zylinder/-anordnung	6/Reihe	6/Reihe
Max. Drehmoment	1.700 Nm bei 1.100 /min	1.900 Nm bei 1.100/min
Getriebe	Mercedes-Benz GO 210	Mercedes-Benz GO 210
Lenkung	ZF 8098 Servocom	ZF 8098 Servocom
<b>Achsen</b>		
- Vorderachse	ZF, Einzelradaufhängung	ZF, Einzelradaufhängung
- Antriebsachse	Mercedes-Benz RO 440	Mercedes-Benz RO 440
- Nachlaufachse	-	ZF, Einzelradaufhängung, aktiv gelenkte Nachlaufachse (RAS)
<b>Bremsen</b>		
	Elektropneumatisches-Brems-System (EBS) mit Scheibenbremsen	
	Sekundär Wasser-Retarder (SWR)	
	Anti-Blockier-System (ABS)	
	Antriebs-Schlupf-Regelung (ASR)	
	Bremsassistent (BAS)	
	Dauer-Brems-Limiter (DBL)	

# Bestuhlungsvarianten Turismo

## Turismo (15 RHD, C 410.540-13)

### Serie

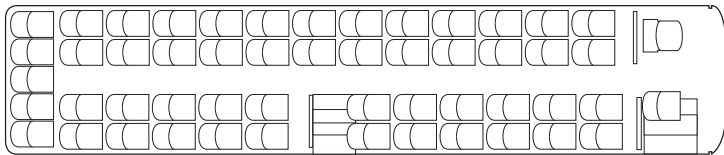

Anzahl der Sitzplätze: 51  
Küche: nein  
Toilette: nein

### Sonderausstattung (Beispiel)

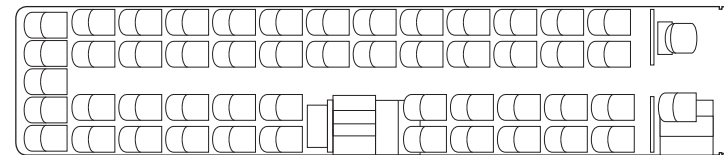

Anzahl der Sitzplätze: 49  
Küche: ja  
Toilette: ja

## Turismo M/2 (16 RHD-2, C 410.550-13)

### Serie

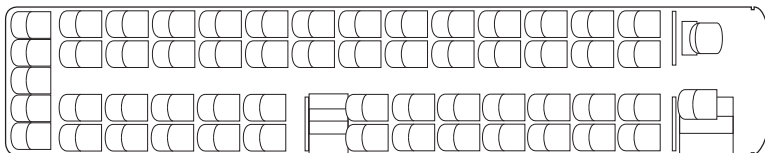

Anzahl der Sitzplätze: 55  
Küche: nein  
Toilette: nein

### Sonderausstattung (Beispiel)

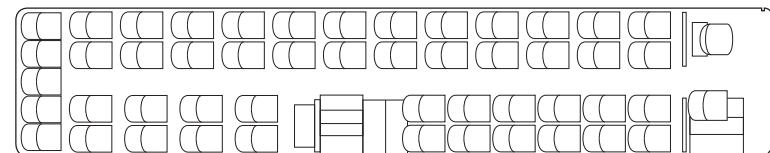

Anzahl der Sitzplätze: 49  
Küche: ja  
Toilette: ja



# Bestuhlungsvarianten Turismo

## Tourismo M/3 (16 RHD, C 410.560-13)

### Serie

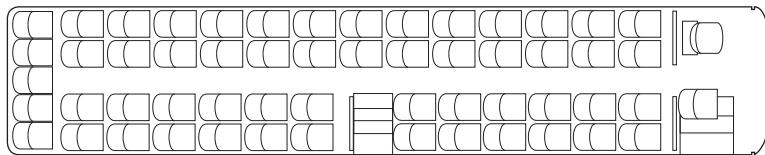

Anzahl der Sitzplätze: 55  
Küche: nein  
Toilette: nein

### Sonderausstattung (Beispiel)

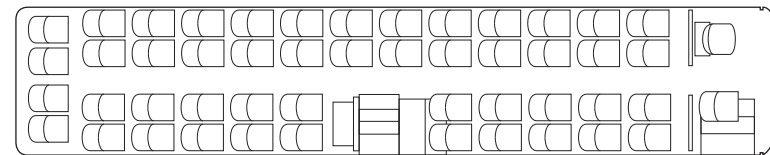

Anzahl der Sitzplätze: 48  
Küche: ja  
Toilette: ja

## Tourismo L (17 RHD, C 410.570-13)

### Serie

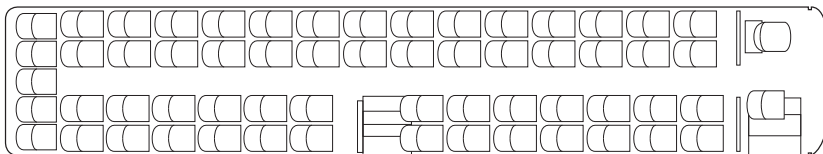

Anzahl der Sitzplätze: 59  
Küche: nein  
Toilette: nein

### Sonderausstattung (Beispiel)

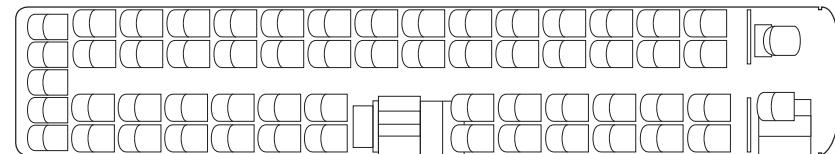

Anzahl der Sitzplätze: 57  
Küche: ja  
Toilette: ja

# Serien-/Sonderausstattungen (Auswahl)

Motor und Fahrwerk	Tourismo	Tourismo M/2	Tourismo M/3	Tourismo L
Motor Mercedes-Benz OM 936, 260 kW (Euro VI)	○	○	-	-
Motor Mercedes-Benz OM 470, 265 kW (Euro VI)	●	●	-	-
Motor Mercedes-Benz OM 470, 290 kW (Euro VI)	○	○	●	●
Motor Mercedes-Benz OM 470, 315 kW (Euro VI)	○	○	○	○
Motor Mercedes-Benz OM 470, 335 kW (Euro VI)	○	○	○	○
Getriebe Mercedes-Benz GO 190, 6-Gang, manuell, servounterstützt	○	○	-	-
Getriebe Mercedes-Benz GO 210, 6-Gang, manuell, servounterstützt	●	●	●	●
Getriebe Mercedes-Benz GO 230, 6-Gang, manuell, servounterstützt	○	○	○	○
Getriebe Mercedes-Benz GO 250-8 (PowerShift), 8-Gang, automatisiert	○	○	○	○
Sekundär-Wasser-Retarder (SWR)	●	●	●	●
Elektropneumatisches-Brems-System (EBS)	●	●	●	●
Elektronisches Stabilitätsprogramm (ESP®)	●	●	●	●
Bremsassistent (BAS)	●	●	●	●
Dauer-Brems-Limiter (DBL)	●	●	●	●
Anti-Blockier-System (ABS)	●	●	●	●
Antriebs-Schlupf-Regelung (ASR)	●	●	●	●
Front Collision Guard (FCG)	●	●	●	●
Haltestellenbremse mit / ohne Anfahrsperr	○	○	○	○
Karosserie-Absenk- und Hebevorrichtung, kombiniert	●	●	●	●
Luftfederung über Elektronische Niveauregelung (ENR)	●	●	●	●
Radzierblenden aus Edelstahl	○	○	○	○
Leichtmetallfelgen mit Mittenzentrierung	○	○	○	○

● Serienausstattung/Ausstattung ohne Mehrpreis    ○ Sonderausstattung

Fahrerplatz	Tourismo	Tourismo M/2	Tourismo M/3	Tourismo L
Fahrersitz GRAMMER Tourea MSG 90.6	●	●	●	●
Fahrersitz ISRI NTS 2	○	○	○	○
Sitzheizung für Fahrersitz	○	○	○	○
Lenksäule mit Höhen- und Neigungsverstellung, Lenkradschloss	●	●	●	●
Tempomat	●	●	●	●
Abstandsregeltempomat (ART)	○	○	○	○
Active Brake Assist 4 (ABA 4)	●	●	●	●
Notbremssystem AEBS (Advanced Emergency Braking System)	●	●	●	●
Spur-Assistent (SPA)	●	●	●	●
Eco Driver Feedback (EDF)	○	○	○	○
Attention Assist (AtAs)	○	○	○	○
Sideguard Assist	○	○	○	○
Außenspiegel heizbar/elektrisch verstellbar	○	○	○	○
Kraftstoffverbrauchsanzeige	●	●	●	●
Mikrofon in Rückenlehne Fahrersitz integriert	●	●	●	●
Bluetooth-Freisprecheinrichtung	○	○	○	○
Zentralverriegelung für Kofferraumklappen, Türen und Tankklappen über Funkfernbedienung	○	○	○	○
Satelliten-Navigationsanlage BOSCH	○	○	○	○
Navigationsanzeige über Video-Monitore im Fahrgastraum schaltbar	○	○	○	○
Coach Multimedia System in Verbindung mit Cockpit Comfort Plus	○	○	○	○
Windschutzscheibe heizbar	○	○	○	○
Sonnenrollo an Windschutzscheibe links und rechts, elektrisch betätigt	●	●	●	●
Brandmeldeanlage mit Detektionsleitung für Motorraumüberwachung	●	●	●	●
Reifendruckkontrolle (TPM)	○	○	○	○
Rückfahrkamera	○	○	○	○
Regen-Licht-Sensor	○	○	○	○

● Serienausstattung/Ausstattung ohne Mehrpreis    ○ Sonderausstattung

Innenraum	Tourismo	Tourismo M/2	Tourismo M/3	Tourismo L
Bestuhlung TravelStarEco (TSE 2), Rückenlehne starr, Haltegriff integriert gangseitig, 2-Punkt-Sicherheitsgurt	●	●	●	●
Luxline-Polsterung für Fahrgastsitze in Stoff und/oder Composition	○	○	○	○
Softline-Polsterung für Fahrgastsitze in Stoff	○	○	○	○
Armlehnen gangseitig	○	○	○	○
Mittelarmlehnen (Klapparmlehne) zwischen Sitzen	○	○	○	○
Klapptische an Rückenlehne	○	○	○	○
2-Punkt-Sicherheitsgurt an allen Fahrgastsitzen	●	●	●	●
Fußstützen an Sitzgestellen	○	○	○	○
Toilette in Fernlinienausführung	○	○	○	○
Bordküche	○	○	○	○
Kühlschrank in Cockpit vorne rechts	●	●	●	●
Kühlschrank gangseitig an Toilettenkabine	○	○	○	○
Bodenmatten im Fahrgastraum und den Einstiegen	○	○	○	○
Seitenwand in Nadelvlies	●	●	●	●

Reisebegleiterplatz	Tourismo	Tourismo M/2	Tourismo M/3	Tourismo L
Reisebegleitersitz 1-sitzig (gangseitig) mit Armlehne, 3-Punkt-Sicherheitsgurt, Sitzkissen klappbar	●	●	●	●
Reisebegleitersitz 2-sitzig mit Armlehnen, 3-Punkt-Sicherheitsgurt, Sitzkissen klappbar	○	○	○	○
Leseleuchte für Reisebegleiter an A-Säule	●	●	●	●
Mikrofon für Reisebegleiter mit Spiralkabel	●	●	●	●
Reisebegleiterschrank hinter Einstieg vorne, wandseitig	○	○	○	○

 Das Klimatisierungssystem sowie der Kühlschrank Ihres Fahrzeugs sind mit dem Kältemittel R-134a befüllt und enthalten fluorierte Treibhausgase. Die Hinweisschilder mit detaillierten Angaben zum verwendeten Kältemitteltyp befinden sich an den jeweiligen Geräten. Bitte beachten Sie hierzu die Bedienungsanleitung Ihres Fahrzeugs.	Kühlschrank Cockpit Basic Plus Küche	Kühlschrank Cockpit Comfort/Comfort Plus	Kühlschrank an Toilette	Klimaanlage Evo Cool Basic	Klimaanlage Evo Cool Comfort/Comfort Plus
	Füllmenge	0,095 kg	0,09 kg	0,055 kg	9,5 / 11,5* kg
CO <sub>2</sub> -Äquivalent	0,14 t	0,13 t	0,08 t	13,585 / 16,445* t	16,445 t
GWP (Global Warming Potential)	1430	1430	1430	1430	1430

\* Turismo L

<b>Informationseinrichtungen</b>	<b>Tourismo</b>	<b>Tourismo M/2</b>	<b>Tourismo M/3</b>	<b>Tourismo L</b>
BOSCH SmartRadio in Verbindung mit Cockpit Basic Plus	●	●	●	●
Kombiantenne für Radio und Mobiltelefon	●	●	●	●
Lautsprecher im Fahrgastraum	●	●	●	●
Video-Monitor LCD 15 Zoll, vorne, Festeinbau	○	○	○	○
Video-Monitor LCD 19 Zoll, vorne, Festeinbau	○	○	○	○
Video-Monitor LCD 15 Zoll, Bereich Einstieg 2, Festeinbau	○	○	○	○
Video-Monitor LCD 19 Zoll, Bereich Einstieg 2, Festeinbau	○	○	○	○

<b>Klimatisierung</b>	<b>Tourismo</b>	<b>Tourismo M/2</b>	<b>Tourismo M/3</b>	<b>Tourismo L</b>
Aufdach-Klimaanlage, Kälteleistung 32 kW, Klimaautomatik	●	●	●	-
Aufdach-Klimaanlage, Kälteleistung 35 kW, Klimaautomatik	○	○	○	●
Aufdach-Klimaanlage, Kälteleistung 39 kW, Klimaautomatik	○	○	○	○
Fahrerplatzklimatisierung	●	●	●	●
Konvektorenheizung an den Seitenwänden	●	●	●	●
Dachluken elektrisch betätigt	○	○	○	○

<b>Sonstiges</b>	<b>Tourismo</b>	<b>Tourismo M/2</b>	<b>Tourismo M/3</b>	<b>Tourismo L</b>
Bi-Xenon-Scheinwerfer mit Scheinwerferreinigungsanlage	○	○	○	○
Kofferraumklappen mit Hubkinematik	○	○	○	○
Kofferraumklappen mit Schwenkinematik	●	●	●	●
Mehrzweckraum mit Rollläden hinter Einstieg Mitte und Trennwand	○	○	○	○
Fahrertruheraum nach Einstieg Mitte, Bordtelefon, Heizung, Lüftung	○	○	○	○
Anhängerkupplung (verschiedene Ausführungen)	○	○	○	○
Skibox Typ G/I, Halterungen am Heck mit Steckdose	○	-	○	○

● Serienausstattung/Ausstattung ohne Mehrpreis    ○ Sonderausstattung

# Glossar

## **Abbiegelicht/Kurvenlicht:**

Beim Abbiegen oder bei einer Kurvenfahrt wird der kurven innere Nebelscheinwerfer angesteuert und damit der Fahrbahnbereich in Fahrtrichtung deutlich besser ausgeleuchtet. Das Abbiegelicht schaltet sich bis zu einer Geschwindigkeit von 40 km/h automatisch zu, wenn die Hauptscheinwerfer eingeschaltet sind und der Blinker gesetzt oder das Lenkrad eingeschlagen wird.

## **Abstandsregeltempomat (ART):**

Der ART entlastet den Fahrer auf Fernstraßen und Autobahnen. Erkennt der ART mittels Abstandssensor ein langsamer fahrendes Fahrzeug voraus, bremst er den Omnibus automatisch ab, bis ein vordefinierter Abstand erreicht ist, den der ART dann konstant einhält.

## **Active Brake Assist 4 (ABA 4):**

Unabhängig von der Funktion des Abstandsregeltempomaten (ART) warnt der Active Brake Assist 4 (ABA 4) den Fahrer vor der Kollision mit einem Hindernis und bremst den Bus bei Bedarf selbstständig ab. Dazu tastet das radargesteuerte System ständig einen Bereich von bis zu 250 Metern der Fahrspur vor dem Bus ab. Als weltweit erstes System seiner Art reagiert ABA 4 auch auf Fußgänger.

So erkennt das System neben vorausfahrenden Fahrzeugen und stehenden Hindernissen (z.B. einem Stauende) Fußgänger auf eine Entfernung von maximal 80 Metern. Verringert sich z. B. der Abstand zu Fußgängern gefährlich, alarmiert das System zunächst den Fahrer durch optische und akustische Warnsignale und leitet gleichzeitig eine Teilbremsung bis

zum Stillstand ein, wenn der Fahrer nicht reagiert. Die einsetzende Teilbremsung eröffnet dem Fahrer die Möglichkeit, durch eine Vollbremsung oder ein Lenkmanöver die Kollision zu vermeiden. Zusätzlich kann er gefährdete Fußgänger durch Hupen rechtzeitig warnen.

## **Advanced Emergency Braking System (AEBS):**

Die meisten Unfälle beginnen lange vor einem Aufprall. Zum Beispiel mit schlechter Sicht oder unvorhersehbaren Gefahren. Während der Spur-Assistent (SPA) den Fahrer durch ein Pulsieren des Sitzes vor einem unbeabsichtigten Überfahren der Markierungslinien warnt, entschärft der Notbrems-Assistent AEBS die Gefahr eines Auffahrens auf langsam vorausfahrende Fahrzeuge oder stehende Hindernisse. Er leitet bei drohender Gefahr, innerhalb einer Warnkaskade, selbständig eine Teil- und Vollbremsung ein, um einen Auffahrunfall zu vermeiden bzw. die Unfallschäden zu mindern. Damit erfüllt er zuverlässig die europäischen Vorschriften für eine automatische Notbremsung.

## **Anti-Blockier-System (ABS):**

Die auf die einzelnen Räder wirkenden Bremskräfte werden vom ABS so verteilt, dass auch bei einer Vollbremsung kein Rad längere Zeit blockiert und die Lenkbarkeit des Busses weitgehend erhalten bleibt.

## **Antriebs-Schlupf-Regelung (ASR):**

Die ASR verhindert, dass die Räder beim Anfahren auf rutschigem Untergrund durchdrehen. Sie stellt immer nur so viel Leistung zur Verfügung, wie die Antriebsräder auf die

Fahrbahn übertragen können. Das Durchdrehen eines Rades, z. B. bei vereistem Fahrbahnrand, wird durch dosierte Bremsengriffe verhindert.

## **Attention Assist (AtAs):**

Der Attention Assist (AtAs) registriert Parameter wie Lenkwinkel, Geschwindigkeit, Längs- und Querbewegung, Fahrtdauer, Bediensignale und Fahrerwechsel. Aus der Korrelation der Daten schließt der Attention Assist auf die Kondition des Fahrers. Weisen die Daten auf Unkonzentriertheit und Müdigkeit hin, erscheint als Hinweis für eine notwendige Pause das Symbol einer Kaffeetasse im Display.

## **Bremsassistent (BAS):**

Die Elektronik des BAS erkennt Notbrems-Situationen und baut in solchen Situationen binnen Sekundenbruchteilen automatisch die maximale Bremskraftverstärkung auf. Dadurch wird der Anhalteweg des Busses messbar verkürzt.

## **Dauer-Brems-Limiter (DBL):**

Bei längeren Gefällestrecken kann es zu ungewollten Überschreitungen der gesetzlich vorgeschriebenen Höchstgeschwindigkeit kommen, falls der Fahrer nicht bremsend eingreift. In diesen Fällen stabilisiert der DBL die Geschwindigkeit durch den automatischen Einsatz des Retarders und trägt dazu bei, deutliche Geschwindigkeits-überschreitungen zu vermeiden.

**Eco Driver Feedback (EDF):**

Das Eco Driver Feedback gibt dem Fahrer eine individuelle Rückmeldung zur persönlichen Fahrweise. Das Ziel ist, in puncto Kraftstoff sparen alle Potenziale auszuschöpfen.

**Elektronische Niveauregulierung:**

Fahrgäste und Gepäck sind im Fahrzeug nicht immer gleichmäßig verteilt. Das hat zur Folge, dass sich das Niveau des Fahrzeugs an verschiedenen Rädern unterscheidet.

Die Elektronische Niveauregulierung regelt automatisch die Fahrzeughöhe an jedem Rad, so dass die Einstiegshöhe immer gleich bleibt.

**Elektronisches Stabilitätsprogramm (ESP®):**

In fahrdynamisch kritischen Situationen regelt das ESP® gezielt die Motorleistung und die Bremskräfte an jedem einzelnen Rad. Das mögliche „Ausbrechen“ des Busses wird so durch das fein dosierte Abbremsen des Fahrzeugs im Rahmen der physikalischen Möglichkeiten verhindert. So trägt ESP® spürbar zur Reduzierung der Untersteuerneigung und der Schleudergefahr bei Kurvenfahrten oder Ausweichmanövern bei.

**Elektropneumatisches-Brems-System (EBS):**

Als Weiterentwicklung der herkömmlichen Druckluftbremse bietet das Elektropneumatische-Brems-System viele Vorteile. Beim Bremsvorgang wird vom Steuergerät zunächst die Dauerbremse (Retarder) angesprochen. Ist eine stärkere Verzögerung notwendig, ermittelt das Steuergerät mit Hilfe der Informationen aus dem Datennetz für jede Achse den optima-

len Bremsdruck. Das Elektropneumatische-Brems-System ermöglicht deutlich kürzere Bremswege sowie einen deutlich geringeren Verschleiß von Brems scheiben und Belägen.

**Front Collision Guard (FCG):**

Der FCG ist serienmäßiger Ausstattungsbestandteil der neuen Generation des Tourismo. Die patentierte Technik beinhaltet hinter dem Stoßfänger ein mehrteiliges Querprofil als Unterfahrschutz, das im Sinne des Partnerschutzes z. B. das Unterfahren eines Pkw verhindern kann. Das Vorbaugerippe hinter diesem Querprofil besteht aus Crash-Elementen, die im Fall eines Aufpralls gezielt Energie abbauen. Darüber hinaus ist der Fahrerplatz einschließlich Lenkung, Pedalerie und Sitz auf einem massiven Rahmenteil angeordnet, das bei einem schweren Frontalaufprall komplett nach hinten verschoben wird und damit den Überlebensraum um wesentliche Zentimeter vergrößert. Des Weiteren erfüllt der FCG bereits jetzt zukünftige gesetzliche Normen für Pendelschlagtests bei Omnibussen.

**Kathodische Tauchlackierung (KTL):**

Die Kathodische Tauchlackierung (KTL) ist ein elektrochemisches Verfahren, bei dem die Rohkarosserie in einem Tauchbad beschichtet wird. Es eignet sich optimal für das Lackieren komplizierter Strukturen und großer Stückzahlen. Auf Wasserlack-Basis wird der Bus so perfekt gegen Korrosion geschützt, weil die Lackschicht an jeder Stelle der Karosserie aufgetragen wird. Die Kathodische Tauchlackierung ist nachweislich der derzeit beste Korrosionsschutz im Fahrzeugbau.

**Sideguard Assist:**

Der Abbiegeassistent Sideguard Assist unterstützt den Fahrer dabei, kritische Situationen beim Abbiegen rechtzeitig zu erkennen. Das System arbeitet mehrstufig: In einer ersten Stufe informiert es den Fahrer, in einer zweiten Stufe gibt es zusätzlich eine Warnung aus.

Befindet sich ein bewegliches Objekt in der seitlichen Überwachungszone, wird der Fahrer optisch informiert. Im Außenspiegel auf der Beifahrerseite leuchtet eine LED-Leuchte in Dreiecksform gelb auf. Zusätzlich erscheint ein Warnhinweis im Zentraldisplay. Falls der Fahrer eine Aktion einleitet oder fortsetzt, die zu einer Kollision führen kann, erfolgt eine zusätzliche optische Warnung: Die LED-Leuchte blinkt mehrfach rot mit höherer Leuchtkraft und danach permanent. Hinzu kommt eine Vibrationswarnung im Fahrersitz. Darüber hinaus warnt der Sideguard Assist vor stationären Hindernissen in der Abbiegekurve des Omnibusses und kann zusätzlich die Aufgabe eines Spurwechselassistenten übernehmen; dabei arbeitet er mit der gleichen Warnkaskade.

**Spur-Assistent (SPA):**

Der SPA warnt den Fahrer vor einem unbeabsichtigten Verlassen der Fahrspur ohne Betätigung des Blinkers. Eine Video-Kamera hinter der Windschutzscheibe erfasst den Fahrbahnbereich und die Fahrbahnmarkierungslinien vor dem Fahrzeug. Der SPA warnt den Fahrer durch ein deutliches Vibrieren auf der Seite der Sitzfläche des Fahrersitzes, auf der die Fahrbahnmarkierung überfahren wurde.

**Wichtig für Sie. Wichtig für uns. Datenschutz und die Speicherung technischer Daten im Fahrzeug.**

Elektronische Fahrzeugkomponenten (z. B. Motorsteuergerät, etc.) enthalten Datenspeicher für technische Fahrzeugdaten, wie z. B. Meldungen im Falle von Funktionsstörungen, Geschwindigkeit des Fahrzeuges, Bremsstärke oder Funktionsweise von Rückhalte- und Fahrerassistenz-Systemen im Falle eines Unfallereignisses (Audio- und Videodaten werden nicht gespeichert). Die Daten werden flüchtig, punktuell als Momentaufnahme z. B. im Falle einer Störungsmeldung, über einen sehr kurzen Aufzeichnungszeitraum (maximal wenige Sekunden) z.B. im Falle eines Unfalls oder in zusammengefasster Form z. B. zur Bewertung der Bauteilbeanspruchung gespeichert. Die gespeicherten Daten können über Schnittstellen im Fahrzeug ausgelesen, von geschulten Technikern zur Diagnose und Behebung etwaiger Funktionsstörungen oder vom Hersteller zur Analyse und zur weiteren Verbesserung von Fahrzeugfunktionen verarbeitet und genutzt werden. Auf Wunsch des Kunden können Daten auch als Basis für weitere optionale Dienstleistungen dienen. Eine Übertragung der Daten aus dem Fahrzeug heraus an den Hersteller bzw. Dritte erfolgt grundsätzlich nur aufgrund gesetzlicher Erlaubnis, oder aufgrund vertraglichen Einverständnisses mit dem Kunden unter Berücksichtigung des Datenschutzrechts. Weitere Informationen zu gespeicherten Daten im Fahrzeug befinden sich in der Betriebsanleitung des Fahrzeugs. Selbstverständlich geht Mercedes-Benz Omnibusse mit Kundendaten vertraulich um.

**Zu den Angaben in dieser Broschüre.**

Nach Redaktionsschluss dieser Druckschrift (01.07.2019) können sich am Produkt Änderungen ergeben haben. Konstruktions- oder Formänderungen, Abweichungen im Farbton sowie Änderungen des Lieferumfangs seitens des Herstellers bleiben während der Lieferzeit vorbehalten, sofern die Änderungen oder Abweichungen unter Berücksichtigung der Interessen des Verkäufers für den Käufer zumutbar sind. Die Abbildungen können auch Zubehör und Sonderausstattungen enthalten, die nicht zum serienmäßigen Lieferumfang gehören. Farbabweichungen sind drucktechnisch bedingt.

Diese Druckschrift kann ebenso Typen und Betreuungsleistungen enthalten, die in einzelnen Ländern nicht angeboten werden. Aussagen über gesetzliche, rechtliche und steuerliche Vorschriften und Auswirkungen haben nur für die Bundesrepublik Deutschland zum Zeitpunkt des Redaktionsschlusses dieser Broschüre Gültigkeit.

Fragen Sie daher zum verbindlichen letzten Stand bitte Ihren Mercedes-Benz Verkäufer.

[www.mercedes-benz.de/omnibus](http://www.mercedes-benz.de/omnibus)